

GEOGRAFIA

1. Grupo 10 · Capítulo 12

Alternativa C

O país indicado pelo número 1 é o Chile, cuja capital é Santiago. O país indicado pelo número 4 é o Equador, cuja capital é Quito. O país indicado pelo número 6 é a Venezuela, cuja capital é Caracas.

2. Grupo 8 · Capítulo 10

Alternativa B

A área destacada no mapa corresponde à porção setentrional do território canadense, a faixa de terras que, grosso modo, tem as maiores latitudes do país, sendo, portanto, mais frias e, do ponto de vista da agropecuária, improdutivas.

3. Grupo 9 · Capítulo 11

Alternativa D

O texto define “empresa maquiladora”: é a empresa que importa peças e componentes de sua matriz (que fica no país de origem da empresa, mas pode ser também uma filial dela em outro país) para que os produtos sejam maquinofaturados, montados por trabalhadores que, em geral, recebem um salário inferior ao recebido pelo trabalhador da matriz para fazer o mesmo serviço. A “empresa maquiladora” é, portanto, um modo de aproveitamento das diferenças geográficas de salário para economizar, isto é, reduzir os custos de produção e, com isso, auferir mais lucro.

4. Grupo 8 · Capítulo 10

Alternativa C

O capitalismo praticado nos Estados Unidos foi transformando os trabalhadores em consumidores cada vez mais plenos, alterando a estrutura das classes sociais (gerando, por exemplo, várias camadas médias, ou “classes médias”), causando demandas por identidade que hoje são uma marca da vida social do Brasil e de outros países. A queda nos preços permitiu o acesso dos trabalhadores a padrões de consumo antes inatingíveis por eles. A redução da jornada de trabalho gerou o tempo necessário ao estudo, ao consumo e, hoje em dia, à construção e reconstrução, mais ou menos ininterrupta, da “identidade social” de amplos setores dos “trabalhadores”.

5. Grupo 8 · Capítulo 10

Alternativa D

Dentre os muitos recursos minerais do território americano, o petróleo do sul e do sudoeste do país contribuiu muito para o avanço dos Estados Unidos à condição de hiperpotência – basta lembrar, por exemplo, que o petróleo (ainda) é a fonte de energia mais usada no mundo atual.

6. Grupo 8 · Capítulo 10

Alternativa C

Já em 1970, o setor terciário americano comandava a economia do país. Ele já gerava a maior parte do valor econômico e, no período compreendido no gráfico, só aumentou sua importância como líder da economia.

7. Grupo 9 · Capítulo 11

Alternativa B

Nos três países, o Estado atuou fortemente como produtor industrial (e financiador de indústrias também) para impulsionar a industrialização de seu país. O Estado brasileiro, por exemplo, criou a Petrobras, atuou na produção de aço (com a Companhia Siderúrgica Nacional, a CSN) e até na produção de aviões (Embraer).

8. Grupo 8 · Capítulo 10

Alternativa A

O “texto II” confirma o “texto I”, demonstrando que muitas das ideias e práticas pensadas por Taylor permanecem cotidianas na produção hospitalar. A produção hospitalar é a manutenção da vida e da saúde das pessoas. O “texto II” mostra que o parcelamento e a especialização das atividades produtivas funcionam para que o hospital atinja seus objetivos, apesar de também, tornar “os funcionários incapazes de pensar fora da rotina”. No entanto, alguém poderia fazer a seguinte pergunta: “E se o hospital fosse primeiramente discutir, refletir, pensar e tentar projetar o que fazer com seus pacientes enquanto eles estivessem morrendo?” É indiscutível que o taylorismo tem qualidades intrínsecas.

HISTÓRIA

9. Grupo 8 · Capítulo 19

Alternativa C

O episódio da prisão de Cunha Matos ficou conhecido como “a questão militar” e levou o Exército a retirar seu apoio à monarquia, aproximando-se ainda mais do movimento republicano.

10. Grupo 8 · Capítulo 19

Alternativa D

Em 1850, a Lei Eusébio de Queirós estabeleceu o fim do tráfico negreiro. Em 1871, a Lei do Ventre Livre libertava as crianças nascidas a partir dessa data e, em 1888, foi assinada a Lei Áurea.

11. Grupo 9 · Capítulo 20

Alternativa B

Os países industrializados do século XIX passaram a buscar territórios na África e na Ásia principalmente, para garantir a ampliação do mercado consumidor e o forneci-

mento de matéria-prima mais barata, ampliando, assim, seus lucros.

12. Grupo 9 · Capítulo 20

Alternativa E

A partir da Conferência de Berlim, os países europeus fixaram os limites para o domínio e a exploração do continente africano, como se tivessem o direito para realizar tal empreendimento, uma vez que acreditavam estar realizando a missão de civilizar os povos bárbaros daquele continente.

13. Grupo 9 · Capítulo 20

Alternativa C

Na China, não houve a ocupação do território por uma potência industrializada, como ocorreu na Índia. Contudo, após a Guerra do Ópio, a economia chinesa precisou abrir-se para os interesses das empresas europeias e japonesas, ficando sob influência desses países.

14. Grupo 10 · Capítulo 21

Alternativa D

A Constituição estabelece a formação do governo republicano, restringindo o direito do voto às mulheres (mesmo que o texto da Constituição não seja claro sobre essa restrição), aos analfabetos e a outros grupos listados no artigo 70.

15. Grupo 10 · Capítulo 22

Alternativa B

A República Café com Leite está sendo descrita na canção, quando São Paulo e Minas Gerais fizeram acordo para se alternarem na presidência do país.

16. Grupo 10 · Capítulo 22

Alternativa C

O voto aberto possibilitou que os coronéis, por meio do clientelismo, das ameaças e das fraudes, pudessem controlar os resultados das eleições durante a Primeira República.

CIÊNCIAS SOCIAIS

17. Grupo 9 · Capítulo 9

Alternativa D

O conceito de capitalismo pós-industrial corresponde à fase caracterizada pela globalização e pelo desenvolvimento dos meios de comunicação e das redes de computadores, em que grandes quantidades de capital passam a ser investidas em vários lugares do mundo. É o que caracteriza, fundamentalmente, o capitalismo na era contemporânea.

CIÊNCIAS NATURAIS

18. Grupo 8 · Capítulo 22

Alternativa A

O tato tem como órgão do sentido a pele, pois nela se encontram os receptores capazes de perceber diferentes sensações, tais como calor, frio, pressão e dor.

19. Grupo 8 · Capítulo 21

Alternativa C

Na imagem a seguir, estão indicadas corretamente as estruturas do olho.

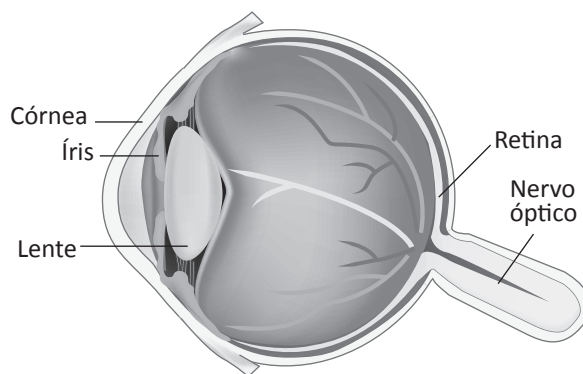

20. Grupo 8 · Capítulo 21

Alternativa A

Observe a seguir o esquema que representa um olho de um míope. A imagem é formada antes da retina.

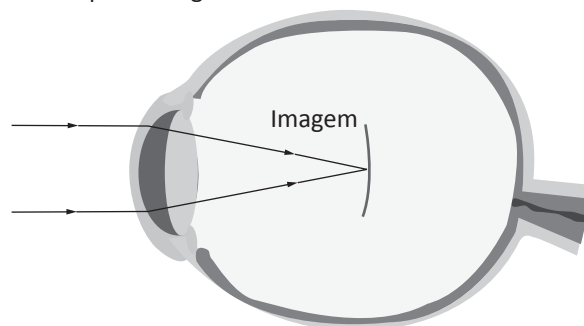

21. Grupo 8 · Capítulo 22

Alternativa E

Duas estruturas relacionadas, respectivamente, às funções de audição e equilíbrio corporal são a cóclea e os canais semicirculares. A cóclea, uma estrutura em forma de concha espiral é responsável pela audição, os canais semicirculares, o sáculo e o utrículo são responsáveis pelo equilíbrio corporal.

22. Grupo 9 · Capítulo 23

Alternativa D

A ingestão de bebidas alcoólicas inibe a produção de hormônio antidiurético, aumentando a eliminação de água na urina.

O hormônio antidiurético (ADH) atua no controle da eliminação de água na urina. Exerce função nos túbulos renais, aumentando a reabsorção de água e tornando a urina mais concentrada.

23. Grupo 9 · Capítulo 23

Alternativa E

O chamado "papo", ou bócio, consiste no crescimento anormal da glândula tireoide, o que pode ocorrer quando a alimentação é deficiente em iodo.

24. Grupo 9 · Capítulo 23

Alternativa A

Um dos distúrbios mais comuns relacionados ao sistema endócrino, mais especificamente à insulina, é o diabetes melito, que interfere diretamente na glicemia. A insulina é produzida pelo pâncreas.

25. Grupo 10 · Capítulo 24

Alternativa B

O surgimento das características sexuais secundárias ocorre devido à ação dos hormônios sexuais. No homem, a testosterona promove o crescimento da barba, dos testículos, do escroto e do pênis. Na mulher, o estrogênio promove o desenvolvimento do quadril, com acúmulo de gordura, crescimento das mamas e dos mamilos.

MATEMÁTICA

26. Grupo 8 · Capítulo 18

Alternativa D

De acordo com a figura, temos a presença de uma simetria de rotação de 180° em relação ao ponto P:

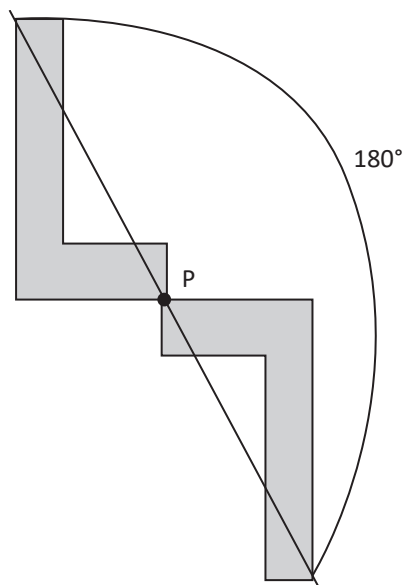

27. Grupo 8 · Capítulo 18

Alternativa B

Do exposto, temos que o triângulo ABC é isósceles, sendo $BC = BA$.

Em contrapartida, $\widehat{BAC} = 180^\circ - 114^\circ = 66^\circ$.

Além disso, considerando os lados congruentes, devemos ter $\widehat{BAC} = \widehat{ACB} = 66^\circ$.

Então, sendo a soma das medidas dos ângulos internos de um triângulo igual a 180° , temos:

$$\widehat{ABC} = 180^\circ - (\widehat{BAC} + \widehat{ACB})$$

$$\widehat{ABC} = 180^\circ - (66^\circ + 66^\circ)$$

$$\widehat{ABC} = 180^\circ - 132^\circ$$

$$\widehat{ABC} = 48^\circ$$

28. Grupo 8 · Capítulo 18

Alternativa C

Temos a formação de dois triângulos retângulos, com catetos medindo 12 cm e 9 cm. Chamando de x a medida da hipotenusa e aplicando o Teorema de Pitágoras, teremos:

$$x^2 = 12^2 + 9^2$$

$$x^2 = 144 + 81$$

$$x^2 = 225$$

$$x = \sqrt{225}$$

$$x = 15$$

Então, o lado maior de cada triângulo medirá 15 cm.

29. Grupo 9 · Capítulo 20

Alternativa D

Calculando a média ponderada de acordo com as informações da tabela, temos:

Nota final = média ponderada:

$$\frac{8 \cdot 1 + 9 \cdot 1 + 7 \cdot 3}{1 + 1 + 3} = \frac{8 + 9 + 21}{5} = \frac{38}{5} = 7,6$$

30. Grupo 9 · Capítulo 20

Alternativa B

Organizando os dados em ordem crescente, temos:

1, 1, 1, 2, 2, 2, 2, 3, 3, 5, 6, 6, 7, 9, 10

Sendo 15 elementos, vemos que o valor central (8º elemento) é 3, sendo ele a mediana.

31. Grupo 8 · Capítulo 19

Alternativa C

Dos pontos notáveis de um triângulo, o ortocentro é definido pelo cruzamento das retas suportes das três alturas do triângulo.

32. Grupo 9 · Capítulo 20

Alternativa D

Total de alunos: $7 + 14 + 12 + 8 + 9 = 50$

Assim:

$$50 - 100\%$$

$$12 - x\%$$

$$50 \cdot x = 12 \cdot 100$$

$$50 \cdot x = 1\,200$$

$$x = \frac{1\,200}{50}$$

$$x = 24$$

Portanto, 24% dos alunos obtiveram nota que varia de 4 a 5,9.

33. Grupo 9 · Capítulo 20

Alternativa A

Total de livros arrecadados: $45 + 40 + 50 + 25 + 40 = 200$

Assim:

$$200 - 360^\circ$$

$$50 - x$$

$$200 \cdot x = 50 \cdot 360^\circ$$

$$200 \cdot x = 18\,000^\circ$$

$$x = \frac{18\,000^\circ}{200}$$

$$x = 90^\circ$$

Portanto, o ângulo procurado será de 90° .

34. Grupo 10 · Capítulo 21

Alternativa A

Resolvendo a inequação proposta, temos:

$$2(x - 1) \geq 3(x + 1)$$

$$2x - 2 \geq 3x + 3$$

$$2x - 3x \geq 3 + 2$$

$$-x \geq 5$$

$$x \leq -5$$

Portanto, $S = \{x \in \mathbb{R} \mid x \leq -5\}$.

PORTUGUÊS

35. Grupo 8 · Capítulo 13

Alternativa E

A oposição alegria/tristeza configura antítese, figura de linguagem que tem como finalidade construir o sentido a partir do confronto entre ideias opostas.

36. Grupo 8 · Capítulo 13

Alternativa B

A passagem apresenta uma comparação, que é estabelecida por meio da conjunção “como”.

37. Grupo 8 · Capítulo 13

Alternativa C

O discurso do personagem é marcado pela hipérbole, figura de linguagem que consiste em expressar uma ideia com exagero.

38. Grupo 10 · Capítulo 15

Alternativa A

O conectivo “mas”, no contexto, expressa relação de oposição.

39. Grupo 9 · Capítulo 14

Alternativa B

Nos textos injuntivos, predominam os verbos no imperativo, indicando uma ordem para executar uma ação.

40. Grupo 10 · Capítulo 15

Alternativa E

A ironia (ação de dizer o oposto do que se quer expressar) consiste em dizer que dona Inácia era “excelente” como pessoa, apesar de julgar de crianças.

41. Grupo 9 · Capítulo 14

Alternativa A

O tema principal é o consumismo infantil, em torno do qual a autora faz reflexões.

42. Grupo 9 · Capítulo 14

Alternativa A

O “que” em destaque exerce função de pronome relativo, pois retoma o termo antecedente “estudantes”.

43. Grupo 10 · Capítulo 15

Alternativa A

A conjunção integrante “que” introduz uma oração subordinada substantiva subjetiva, que funciona como termo essencial (sujeito) da oração principal.

ARTE

44. Grupo 8 · Capítulo 12

Alternativa D

Degas foi um dos poucos impressionistas que valorizavam o desenho além da cor, que traduziam a paixão pelo movimento. Contrariamente à maioria dos impressionistas, ele era apaixonado pelos ambientes fechados, gostava da luz artificial, preocupava-se em captar os movimentos das pessoas em posições e momentos únicos, conforme comprovado por suas várias obras que envolvem bailarinas. Degas pronunciou-se da seguinte forma sobre seus quadros de bailarinas: “As bailarinas são um pretexto para pintar belas texturas e expressar o movimento”.